

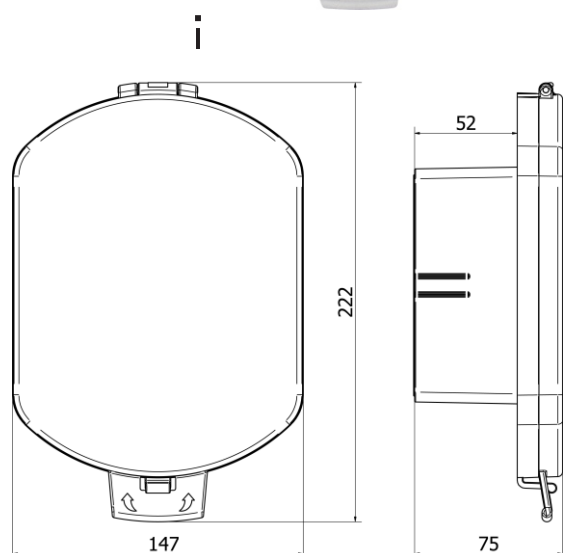

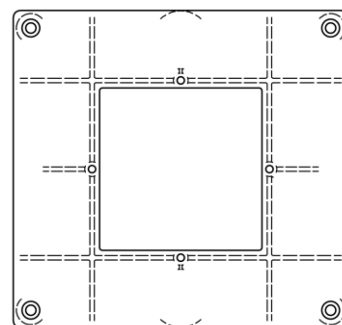



SP65: BOX DI PROTEZIONE IP65

Descrizione e installazione

● Custodia impermeabile

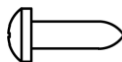

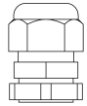
● Placca di adeguamento alla base

- M3,5 x10  x2
- ST 3,5 x 10  x4
- Fischer S-6  x2
- ST-4 x 30  x2
- Pressacavo 
- Guarnizione in gomma 

Il box impermeabile IP65 è progettato per proteggere pulsanti antincendio di chiamata manuale, per la protezione contro polvere, sporco e acqua.

In caso di emergenza, si accede al dispositivo semplicemente tirando il coperchio, liberando il blocco.

Caratteristiche:

Il prodotto è composto di una base e un coperchio in policarbonato trasparente resistente con una guarnizione in gomma che fornisce la tenuta richiesta IP65.

L'installazione del box impermeabile non modifica la funzionalità del pulsante senza box.

1

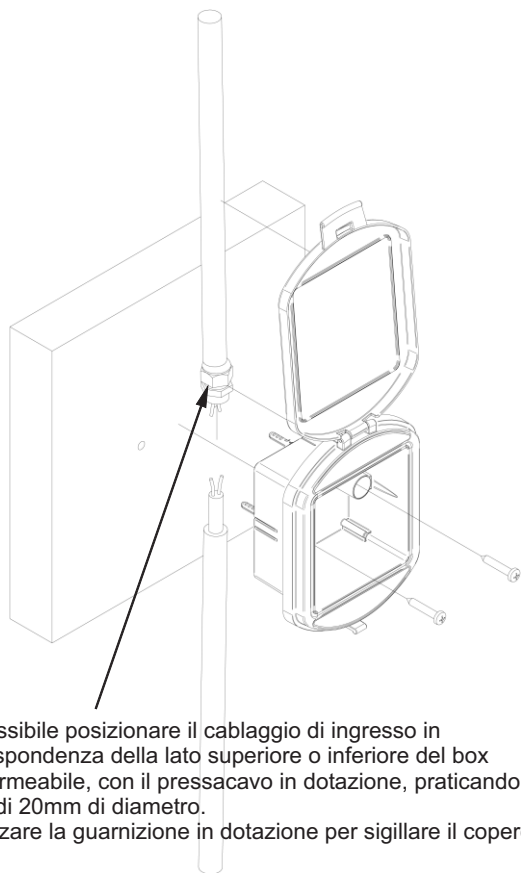

È possibile posizionare il cablaggio di ingresso in corrispondenza della lato superiore o inferiore del box impermeabile, con il pressacavo in dotazione, praticando un foro di 20mm di diametro.
Utilizzare la guarnizione in dotazione per sigillare il coperchio.

2

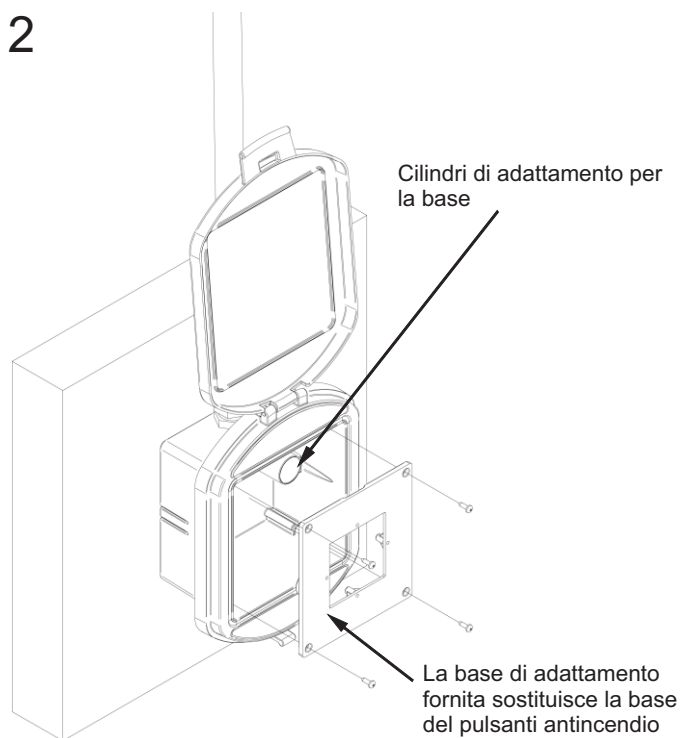

Cilindri di adattamento per la base

La base di adattamento fornita sostituisce la base del pulsanti antincendio non IP65.

MONTAGGIO DEL PULSANTE IN UNA SCATOLA A MURO

3

Il box è sigillabile per evitare accessi non autorizzati

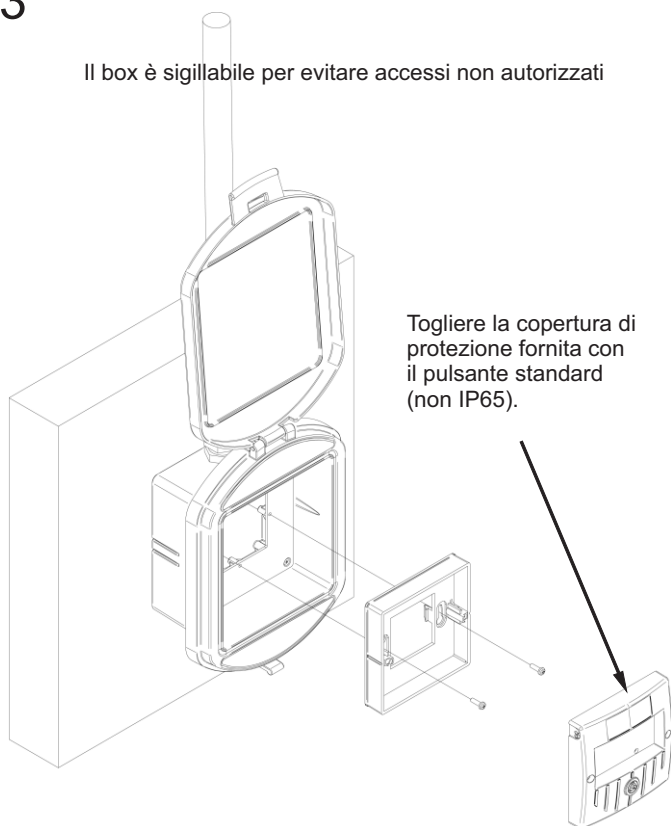

Togliere la copertura di protezione fornita con il pulsante standard (non IP65).

4

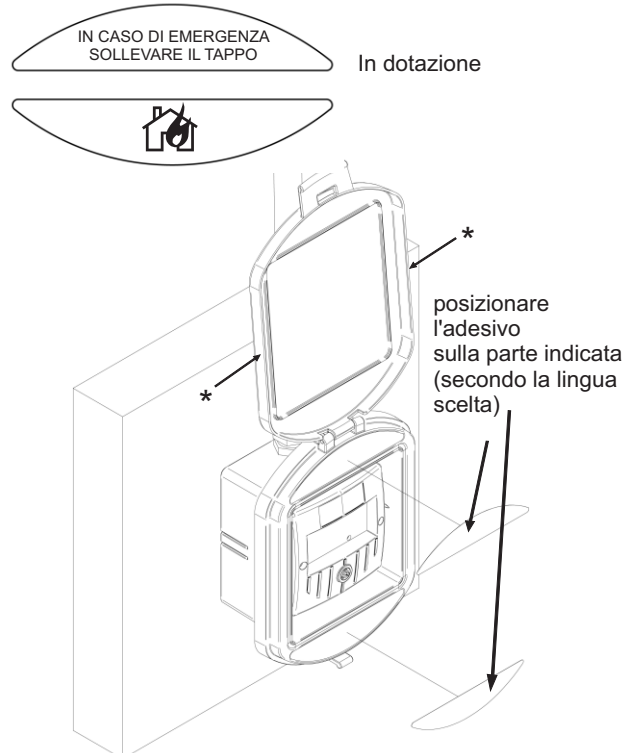

IN CASO DI EMERGENZA
SOLLEVARE IL TAPPO

In dotazione

posizionare l'adesivo sulla parte indicata (secondo la lingua scelta)

(* DOPO L'INSTALLAZIONE SI RACCOMANDA LA CHIUSURA CON FORZA PER GARANTIRE LA CORRETTA TENUTA